



EN - English  
SV - Svenska  
DA - Danske  
NO - Norsk  
FI - Suomi

## IMPORTANT SAFEGUARDS

Read all instructions carefully before using your appliance and retain for future reference.

1. Always disconnect the appliance from the supply if it is left unattended and before assembling, disassembling or cleaning.
2. Appliances can be used by persons with reduced physical, sensory or mental capabilities or lack of experience and knowledge if they have been given supervision or instruction concerning use of the appliance in a safe way and if they understand the hazards involved.
3. Children shall not play with the appliance.
4. Be careful if hot liquid is poured into the bowl as it can be ejected out of the appliance due to a sudden steaming.
5. Be careful when handling the sharp cutting blades, emptying the bowl and during cleaning (See "Cleaning section"), misuse may cause potential hazard.
6. Do not leave parts of packaging (plastic bags, foam polystyrene, nails, etc.) within reach of children.
7. Switch off and unplug the appliance when not in use and before changing accessories or cleaning.
8. Don't leave the appliance unattended when turned on.
9. Keep your hand away from moving parts, always feed food using the food pusher.
10. Don't use a damage cord, it must be replaced by manufacturer or its service agent or a similarly qualified person to avoid a hazard.
11. Never use unauthorized attachment, it may cause fire, electrical shock or injury.
12. Don't let the power unit, cord or plug get wet or come into contact with any liquid.
13. This appliance is intended for household use only.
14. Do not use outdoors.
15. Take care when lifting this appliance as it is heavy. Ensure the head is locked and that the bowl, tools, outlet cover and cord are secure before lifting.
16. This appliance is not intended for use by persons (including children) with reduced physical, sensory or mental capabilities, or lack of experience and knowledge, unless they have been given supervision or instruction concerning use of the appliance by a person responsible for their safety.
17. This appliance shall not be used by children. Keep the appliance and its cord out of reach of children. Children should be supervised to ensure that they do not play with the appliance.
18. Only use the blender together with original accessories.

## Technical Specification

Voltage: 220-240V 50-60Hz  
Power: 700W  
Noise level: Lc <85DB

## Structure

1. Power unit
2. Switch Connector
3. Release knob
4. Stainless steel bowl
5. Beater
6. Whisk
7. Dough hook
8. Flour cover

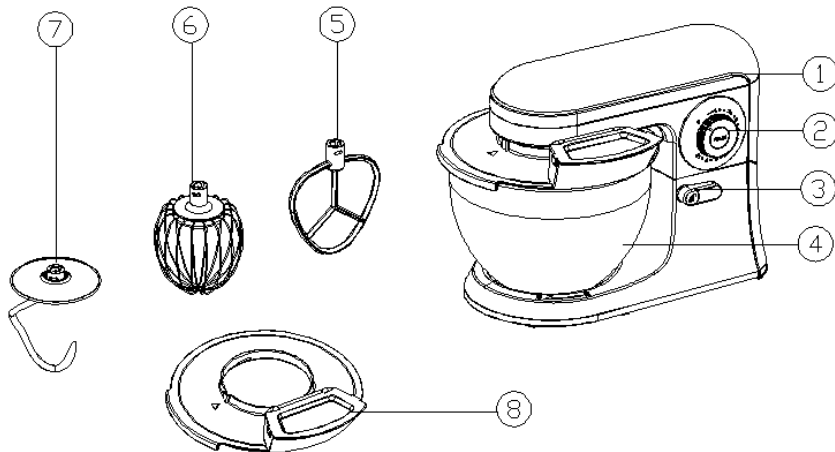

## How to use

- **Beater:** For making cakes, biscuits, pastry, icing, fillings, eclairs, mashed potato etc.
- **Whisk:** For eggs, cream, batters, fatless sponges, meringues, cheesecakes, mousses, soufflés etc. (Don't use the whisk for heavy mixtures (e.g. creaming fat and sugar) - it could get damaged).
- **Dough hook:** For yeast mixtures.

1. Turn the release knob clockwise and raise the mixer head till it locks (image 1).
2. Assemble flour cover, push up then turn till it fixed steadily (image 2).
3. Fit the bowl onto the base, press down and turn anti-clockwise (image 3).
4. Insert a tooling, push up till it stops and then turn (image 4).
5. Turn the release knob clockwise and lower the mixer head till it locks (image 5)
6. Switch on by turning the switch to the desired setting. Switch to pulse for short bursts.
7. Turn and remove a tool.

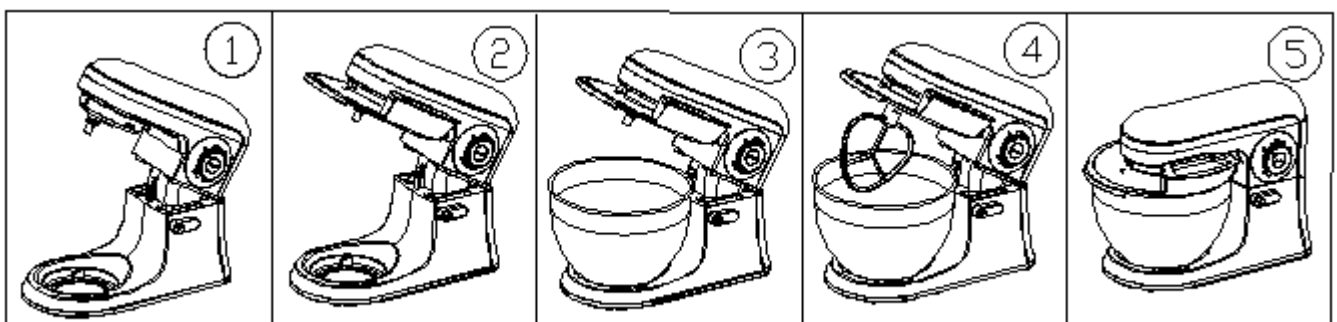

## Note:

- After processing one batch, let the appliance cool down to room temperature before you continue processing.

## Note:

- Switch off and scrape the bowl with the spatula frequently.
- Eggs at room temperature are best for whisking.
- Before whisking egg whites, make sure there's no grease or egg yolk on the whisk or bowl.
- Use cold ingredients for pastry unless your recipe says otherwise.

## Note for bread making:

- Never exceed the maximum capacities, otherwise you will overload the appliance.
- If you hear the appliance labouring, switch off, remove half the dough and do each half separately.
- The ingredients mix best if you put the liquid in first.

## Cleaning

1. Unplug and switch off, allow the appliance to cool down before cleaning.
2. Don't immerse the motor unit in water and make sure no water enters the appliance.
3. Wipe the motor unit with a damp cloth.
4. Don't use wire brush, steel wool or any strong solvents to clean the appliance, they would damage the appearance.
5. Take the appliance apart and clean all the accessories separately. The meat grinder body and other parts can be cleaned in soapy water or in the dishwasher.
6. Let all parts dry thoroughly before using again.
7. Place accessories into the protective sleeve after washing and dry thoroughly.

## Warranty

Champion Nordic guarantees that this product is free from manufacturing defects in terms of materials and workmanship during a period of 2 years in Sweden, Norway, Denmark and Finland. This warranty period begins on the day the product is purchased or delivered. Champion Nordic has no obligation to repair or replace products that are not accompanied by a valid proof of purchase. This warranty applies only to products purchased and used for home use and does not cover damage resulting from abuse, failure to comply with the instructions from Champion Nordic, cases in which the product has been modified or subjected to unauthorized repair, improper packaging on the part of the owner, normal wear and tear, or improper handling on the part of a transport company.

### Correct Disposal of this product

This marking indicates that this product should not be disposed with other household wastes throughout the EU. To prevent possible harm to the environment or human health from uncontrolled waste disposal, recycle it responsibly to promote the sustainable reuse of material resources.



 **CHAMPION**

Champion ©  
Makadamgatan 14 | 254 64 Helsingborg | Sweden  
info@championnordic.se



## VIKTIGA SÄKERHETSFÖRESKRIFTER

Läs igenom instruktionerna noggrant innan du använder din apparat och spara på bruksanvisningen för framtida behov.

1. Koppla alltid bort apparaten från elnätet om den lämnas oövervakad samt före apparaten monteras, tas isär eller rengörs.
2. Apparaten kan användas av personer med nedsatt fysisk, sensorisk eller mental förmåga eller brist på erfarenhet och kunskap om de har fått tillsyn eller instruktioner om användningen av apparaten på ett säkert sätt och om de förstår de faror som är involverade.
3. Barn ska inte leka med apparaten.
4. Var försiktig om varm vätska hälls i skålen då det kan avge het ånga.
5. Var försiktig vid hantering av de vassa knivbladen, vid tömning av skålen och rengöring (Se paragrafen för "Rengöring"), felanvändning kan orsaka fara.
6. Lämna inget emballage (plastpåsar, polystyrenskum, häftklamrar etc.) inom räckhåll för barn.
7. Stäng av och koppla ur nätsladden från väggen när apparaten inte används, innan byte av tillbehör eller rengöring.
8. Lämna inte apparaten oövervakad då den är i drift.
9. Håll händerna borta från delar i rörelse, använd alltid pressklossen när du tillsätter ingredienser.
10. Använd inte skadad nätsladd, den måste ersättas av tillverkaren eller dess serviceombud eller annan kvalificerad person för att undvika skada.
11. Använd aldrig tillbehör som inte godkänts av tillverkaren då det kan orsaka brand, elektrisk stöt eller skada.
12. Låt inte motordelen, nätsladden eller stickkontakt bli våt eller komma i kontakt med vätska.
13. Den här apparaten är endast avsedd för hushållsbruk.
14. Använd inte utomhus.
15. Var försiktig när du lyfter apparaten då den är tung. Kontrollera att motorhuvudet är fastlåst och att skålen, redskapen, eluttagsskyddet och sladden är säkrade innan du lyfter.
16. Denna apparat är inte avsedd att användas av personer (inklusive barn) med nedsatt fysisk, sensorisk eller mental förmåga, eller brist på erfarenhet och kunskap, såvida de inte har fått tillsyn eller instruktioner om användning av apparaten av en person som ansvarar för deras säkerhet.
17. Denna apparat skall inte användas av barn. Håll apparaten och nätsladden utom räckhåll för barn. Barn ska övervakas så att de inte leker med apparaten.
18. Använd endast originaldelar till mixern.

## Teknisk specifikation

Spänning: 220-240V 50-60Hz  
Power: 700W  
Bullernivå: Lc <85DB

## Delar

1. Motorenhet
2. Strömbrytare
3. Låsvred
4. Skål i rostfritt stål
5. Blandare
6. Trådvisp
7. Degkrok
8. Mjölskydd

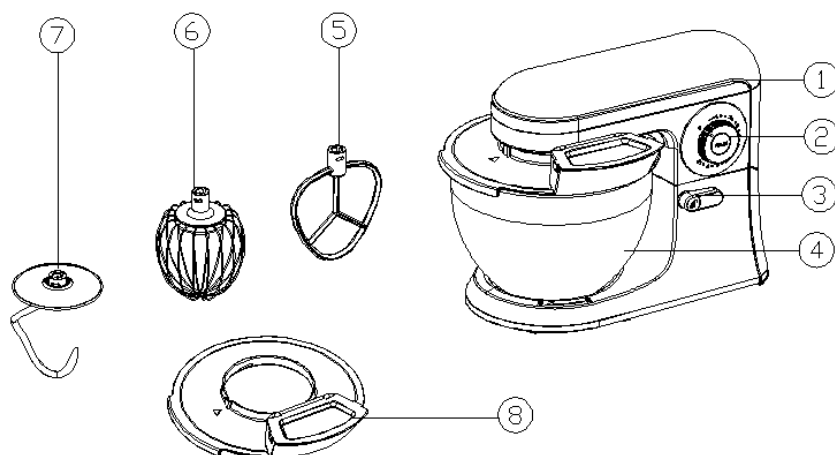

## Användning

- **Blandare:** För tårter, kakor, bakverk, icing, fyllningar, eclairs, potatismos etc.
- **Trådvisp:** För ägg, grädde, smet, sockerkaksbottnar utan fett, maräng, cheesecake, mousse, soufflé etc. (Använd inte trådvispen för tunga blandningar (t.ex. krämigt fett och socker) – den kan skadas.
- **Degkrok:** För degblandningar.

1. Vrid låsvredet medurs och lyft mixerhuvudet tills det hamnar i låst läge (bild 1).
2. Montera mjölskyddet, för upp det och vrid tills det hamnar i låst läge (image 2).
3. Sätt skålen på klämplattan, tryck ner och vrid moturs (bild 3).
4. För in ett tillbehör, tryck tills det tar stopp och vrid (bild 4).
5. Vrid låsvredet medurs och sänk mixerhuvudet tills det kommer i låst läge (bild 5).
6. Starta genom att vrida hastighetsreglaget till önskad hastighet. Vrid till pulsläge för korta intervaller.
7. Vrid och ta bort ett redskap.

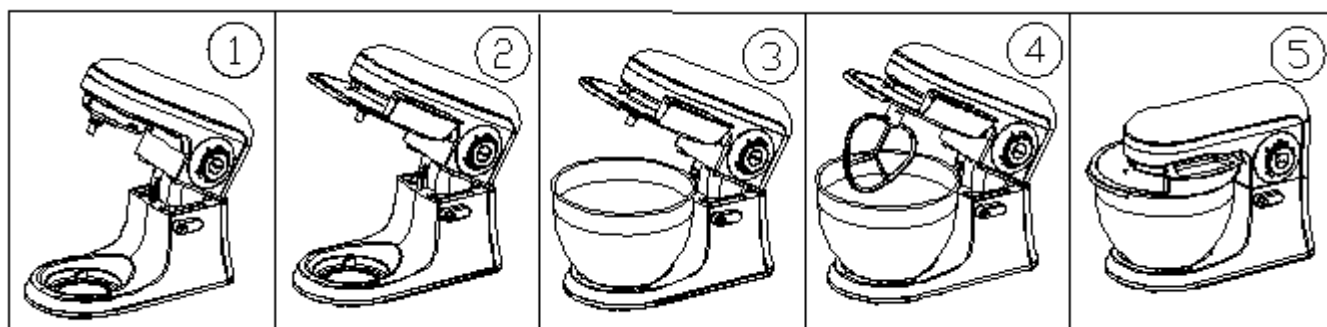

## OBS:

- Efter bearbetning av en sats, låt apparaten svalna till rumstemperatur innan du fortsätter använda apparaten.

## OBS:

- Stäng av och skrapa skålen regelbundet med en spatel.
- Rumsvarma ägg är bäst för vispning.
- Innan du vispar äggvitor, kontrollera att det inte finns något fett eller äggula på vispen eller i skålen.
- Använd kalla ingredienser för bakverk om det inte står annat i receptet.

## Notering för brödbakning:

- Överskrid aldrig den maximala kapaciteten då det kan överbelasta apparaten.
- Om apparaten avger ett missljud, stäng av, ta bort halva degen och bearbeta hälften av degen åt gången.
- Ingredienserna blandar sig bättre om du tillsätter vätskan först.

## Rengöring

1. Koppla ur nätsladden ur eluttaget och stäng av apparaten. Låt den svalna helt innan rengöring.
2. Doppa inte motorenheten i vatten och kontrollera så att inget vatten kommer in i apparaten.
3. Torka av motorenheten med en fuktig trasa.
4. Använd inte stålborste, stålull eller andra slipande rengöringsmedel för att rengöra apparaten då detta kommer förstöra utseendet.
5. Plocka isär apparaten och rengör alla delarna var för sig. Köttkvarnsenheten och andra delar kan rengöras i vatten med lite diskmedel eller i diskmaskinen.
6. Låt alla delarna torka helt innan de används igen.
7. Placera tillbehör i skyddshylsan efter att de rengjorts och torkat helt.

## Garanti

Champion Nordic garanterar att den här produkten är fri från tillverkningsdefekter vad gäller material och hantverk under 2 år i Sverige, Norge, Danmark och Finland. Garantin börjar löpa den dag då produkten köps eller levereras. Champion Nordic har ingen skyldighet att reparera eller ersätta produkter som inte åtföljs av ett giltigt inköpsbevis. Denna garanti gäller endast för produkter som köps och används för hemmabruk och omfattar inte skador som uppstår till följd av missbruk, misslyckande med att följa Champion Nordics instruktioner eller då produkten har modifierats eller utsatts för en ej godkänd reparation, felaktig emballering av ägaren, normalt slitage eller felhantering av ett transportföretag.

### Korrekt avfallshantering

Denna symbol på produkten eller i instruktionerna betyder att den ska slängas separat från annat hushållsavfall när den inte fungerar längre. Inom EU finns separata återvinningssystem för avfall. Kontakta lokala myndigheter eller din återförsäljare för mer information.



 **CHAMPION**

Champion®  
Makadamgatan 14 | 254 64 Helsingborg | Sweden  
info@championnordic.se



## VIGTIGE SIKKERHEDSFORANSTALTNINGER

Gennemlæs alle instruktioner omhyggeligt, inden apparatet tages i brug, og gem manualen til fremtidig brug.

- DA
1. Afbryd altid apparatet fra strømforsyningen, hvis det efterlades uden opsyn samt inden montering, demontering og rengøring.
  2. Apparatet kan anvendes af personer med en nedsat fysisk, sensorisk eller mental kapacitet eller manglende erfaring og viden, hvis de blot har fået vejledning eller instruktioner vedr. brug af apparatet, så de kender den potentielle fare.
  3. Børn må ikke lege med apparatet.
  4. Pas på, hvis der ihældes en varm væske i skålen, da denne kan skubbes ud af apparatet på grund af pludselig damp.
  5. Vær forsigtig, når de skarpe skæreblade håndteres. Det samme gælder, når man tømmer skålen samt under rengøring (jf. "Rengøring"). En forkert brug kan forårsage potentielt farlige situationer.
  6. Efterlad ikke dele af emballagen (herunder plasticposer, skumpolystyren, clips osv.) inden for børns rækkevidde.
  7. Sluk for apparatet og tag stikket ud, når det ikke er i brug, og inden der skiftes tilbehør. Sluk ligeledes apparatet, når det rengøres.
  8. Lad ikke apparatet være uden opsyn, når det er tændt.
  9. Hold hånden væk fra bevægelige dele. Brug altid apparatets feeder-enhed, når der puttes mad i apparatet.
  10. Brug ikke apparatet, hvis ledningen er beskadiget. Den skal udskiftes af fabrikanten, forhandleren eller en tilsvarende fagmand for at undgå faremomenter.
  11. Benyt aldrig et uautoriseret tilbehør, da det kan forårsage brand, elektrisk stød eller skader.
  12. Lad ikke strømforsyningen, ledningen eller stikket blive vådt eller komme i kontakt med nogen form for væsker.
  13. Dette apparat er kun beregnet til husholdningsbrug.
  14. Anvend ikke apparatet udendørs.
  15. Pas på, når dette apparat løftes, da det er tungt. Sørg for, at hovedet er låst, og at skålen, værktøjet, udløbsdækslet og ledningen sidder fast, før der løftes.
  16. Dette apparat må ikke anvendes af børn. Hold apparatet og dets ledning uden for børns rækkevidde. Børn skal overvåges, så man sikrer, at de ikke leger med apparatet.
  17. Anvend kun apparatet sammen med originalt tilbehør.

## Tekniske specifikationer

Spænding: 220-240V 50-60Hz  
Effekt: 700W  
Støjniveau: Lc <85DB



## Dele

1. Motorenhed
2. Strømafbryder
3. Låsegreb
4. Skål i rustfrit stål
5. Mixer
6. Piskeris
7. Dejkrog
8. Meldæksel

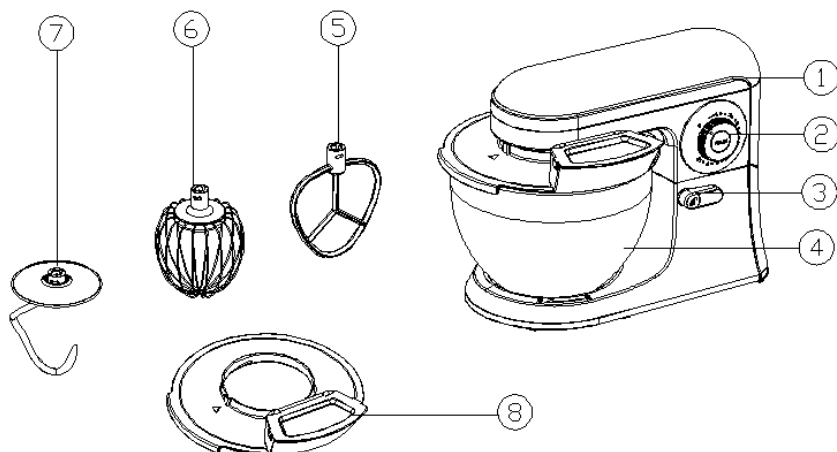

## Anvendelse

- **Mixer:** Denne anvendes til kager, kiks, wienerbrød, glasur, fyld, eclairs, kartoffelmos med mere.
- **Piskeris:** Dette anvendes til æg, fløde, dej, fedtfrie svampekager, marengs, ostekage, mous-ses, soufflés osv. Anvend ikke piskeriset til tunge blandinger, heriblandt cremet fedt og sukker. Piskeriset kan blive beskadiget.
- **Dejkrog:** Denne er beregnet til gærblandinger.

1. Drej låsegrebet med uret og hæv mixerhovedet, indtil det låses (jf. billede 1).
2. Montér meldækslet, skub op og drej, indtil det sidder fast (jf. billede 2).
3. Montér skålen på basen, tryk ned og drej den mod uret (jf. billede 3).
4. Indsæt et værktøj, skub op, indtil det stopper. Drej derefter (jf. billede 4).
5. Drej låsegrebet med uret og sænk mixerhovedet, indtil det låses (jf. billede 5).
6. Tænd ved at dreje kontakten til den ønskede indstilling. Skift til puls for korte stød.
7. Drej og fjern værktøjet.

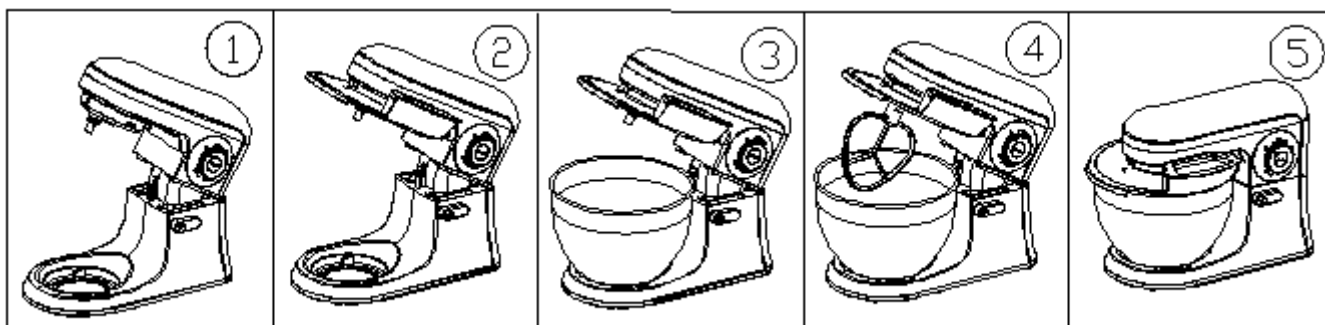

## Bemærk:

- Lad apparatet køle ned til stuetemperatur, når der er lavet en portion. Herefter kan man fortsætte med brug af apparatet.

## Bemærk:

- Sluk apparatet og skrab skålen løbende med spatelen.
- Æg ved stuetemperatur er bedst til piskning.
- Sørg for, at der ikke er fedt eller æggeblomme på piskeriset eller skålen, før der piskes æggevider.
- Brug kolde ingredienser til wienerbrød, medmindre opskriften siger noget andet.

## Bemærkninger til bagning af brød:

- Overskrid aldrig den maksimale kapacitet, ellers overbelastes apparatet.
- Hvis der er meget tydelig støj, når apparatet arbejder, anbefales det, at man slukker apparatet. Herefter fjernes halvdelen af dejen, og hver halvdel forarbejdes separat.
- Ingredienserne blandes bedst, hvis væsken tilsættes som det første.

## Rengøring

1. Tag stikket ud og sluk. Lad apparatet køle af, inden det rengøres.
2. Sænk ikke motoren ned i vand og sørg for, at der ikke kommer vand ind i apparatet.
3. Tør motordelen af med en fugtig klud.
4. Anvend ikke en stålbørste, ståluld eller andre stærke opløsningsmidler til at rengøre apparatet, da de vil beskadige finishen.
5. Skil apparatet ad og rengør alt tilbehør separat. Kødkværnen og andre dele kan rengøres i sæbevand eller i opvaskemaskinen.
6. Lad alle dele tørre grundigt, inden de atter tages i brug.
7. Anbring tilbehør i beskyttelseshylsteret efter vask og tør grundigt af.

## Garanti

Champion Nordic garanterer at dette produkt ikke har nogen fremstillingsfejl i forhold til materiale og forarbejdning. Garantien gælder i to år i Sverige, Norge, Danmark og Finland. Garantien begynder fra den dag hvor produktet købes eller leveres. Champion Nordic er ikke forpligtet til at reparere eller erstatte produkter som ikke er ledsaget af et gyldigt købsbevis. Denne garanti gælder kun for produkter som er købt og brugt derhjemme, og den omfatter ikke skader som er opstået som følge af misbrug, manglende opmærksomhed på Champion Nordics instruktioner, modifikationer, ikke-godkendte reparationer, forkert indpakning fra ejerens side, normal slitage eller fejlhåndtering hos et transportfirma.

### Korrekt affaldshåndtering

Dette symbol på produktet eller i instruktionerne betyder at det skal smides ud separat fra andet husaffald, når det ikke fungerer længere. I EU findes separate genbrugssystemer for affald. Kontakt de lokale myndigheder eller din sælger for mere information.



 **CHAMPION**

Champion ®  
Makadamgatan 14 | 254 64 Helsingborg | Sweden  
info@championnordic.se



## VIKTIGE SIKKERHETSFORSKRIFTER

Les gjennom alle instruksjonene nøye før du bruker apparatet ditt og oppbevar denne manualen for fremtidig referanse.

1. Koble alltid fra strømtilførselen på apparatet når det ikke er i bruk, og før det kobles til, kobles fra eller rengjøres.
2. Apparatet kan brukes av personer med redusert fysisk, sensorisk eller psykisk evne, eller som mangler erfaring og kunnskap, med mindre de har fått veiledning eller instruksjoner for trygg bruk av apparatet og forstår farene som er involvert.
3. Barn må ikke leke med apparatet.
4. Vær forsiktig med varm væske som helles i bollen da den kan bli kastet ut av apparatet og på grunn av varm damp.
5. Vær forsiktig når du håndterer de skarpe knivbladene, tømmer bollen eller rengjør den (Se «Rengjøringsseksjon»), feil bruk kan forårsake personskade.
6. Ikke etterlat deler av emballasjen (plastposer, skumpolystyren, klips etc.) innenfor barns rekkevidde.
7. Steng apparatet og dra ut stikkkontakten når det ikke er i bruk, og før du skifter tilbehør eller vasker det.
8. Ikke la apparatet være uten tilsyn når det er på.
9. Hold hånden din unna bevegelige deler, bruk alltid stopperedskapet når du tilsetter ingredienser.
10. Bruk ikke ledningen om den er skadet, den må erstattes av produsenten eller av annen kvalifisert person for å unngå skade.
11. Bruk aldri tilbehør som ikke er godkjent av produsenten da dette kan forårsake brann, elektriske støt eller skade.
12. La ikke motorenheten, ledningen eller stikkkontakten bli våt eller komme i kontakt med væske.
13. Dette apparatet er kun beregnet for husholdningsbruk.
14. Skal ikke brukes utendørs.
15. Vær forsiktig når du løfter apparatet da det er tungt. Sørg for at motorhodet er fastlåst og at bollen, redskapene, strømuttaket og ledningen er sikret før du løfter.
16. Dette apparatet er ikke beregnet for bruk av personer (inkludert barn) med redusert fysisk, sensorisk eller psykisk evne, eller mangel på erfaring og kunnskap, med mindre de har fått tilsyn og instruksjoner for bruk av apparatet av en person som er ansvarlig for deres sikkerhet.
17. Dette apparatet skal ikke brukes av barn. Hold apparatet og dets ledning utenfor barns rekkevidde. Barn skal overvåkes når apparatet er innen rekkevidde for å hindre at de leker med apparatet.
18. Bruk kun originale deler sammen med mikseren.

## Teknisk Spesifikasjon

Spenning: 220-240V 50-60Hz  
Effekt: 700W  
Støynivå: Lc <85DB

## Deler

1. Motorenhet
2. Strømbryter
3. Utløserknapp
4. Bolle i rustfritt stål
5. Mikser
6. Visp
7. Deigkrok
8. Sprutdeksel

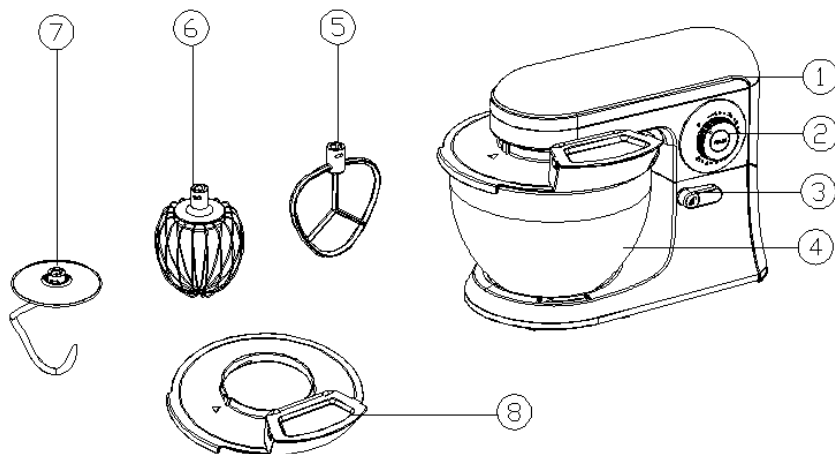

## Bruksanvisning

- **Mikser:** Til kaker, kjeks, bakverk, glasur, fyll, eclairs, potetmos etc.
- **Visp:** Til egg, krem, røre, sukkerbunner uten fett, marengs, ostekaker, mousse, soufflé etc. (Ikke bruk vispen på tunge blandinger (for eksempel kremblandinger med fett og sukker) – den kan bli skadet.
- **Deigkrok:** Til gjærblandinger.

1. Vri utløserknappen med klokken og løft mikserhodet til det låser seg (bilde 1).
2. Monter sprutdekselet, press opp og dreii inntil det sitter fast (bilde 2).
3. Monter skålen i bunnen, press ned og snu mot klokken (bilde 3).
4. Sett inn et redskap, press opp til det stopper og deretter drei (bilde 4).
5. Vri utløserknappen med klokken og senk mikserhodet til det låser seg (bilde 5).
6. Skru på ved å vri knappen til ønsket innstilling. Skru på pulsering for kortere støt.
7. Vri og fjern redskapet.

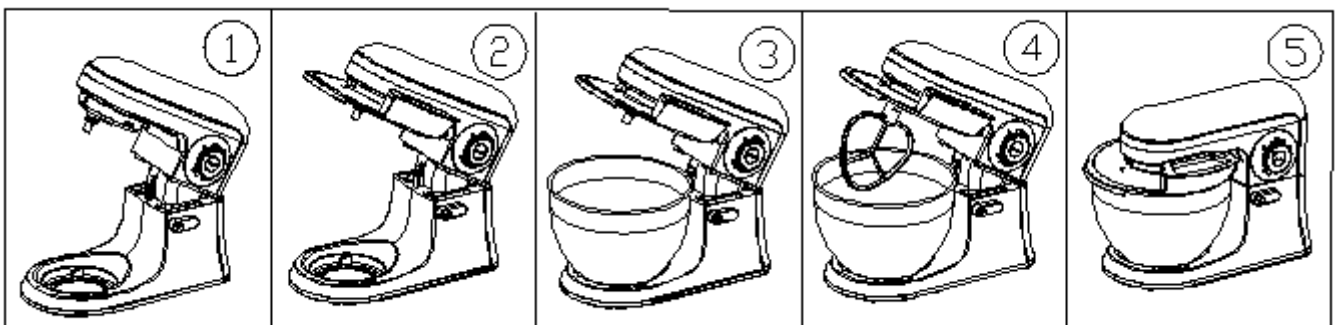

## Merk:

- Etter å ha laget én porsjon, la apparatet kjøle seg ned til romtemperatur før du fortsetter.

## Merk:

- Slå av apparatet og skrap bollen jevnlig med slikkepotten.
- Romtempererte egg er best til pisking.
- Sørg for at det ikke er fett eller eggeplomme på vispen eller i bollen før du pisker eggehviter.
- Bruk kalde ingredienser til wienerbrød med mindre oppskriften din sier noe annet.

## Merknad ved brødbaking:

- Aldri overskrid den maksimale kapasiteten, ellers vil apparatet overbelastes.
- Hvis du hører apparatet arbeide, skru det av, ta ut deigen, del den i to og kjør hver halvdel separat.
- Ingrediensene blandes best om du først tilsetter væsken.

## Rengjøring

1. Slå av apparatet og ta stikkontakten ut av veggen. La apparatet kjøle seg ned før rengjøring.
2. Senk ikke motoren ned i vann og sørg for at det ikke kommer vann inn i apparatet.
3. Tørk motorenheten med en fuktig klut.
4. Bruk ikke stålbørste, stålull eller andre sterke vaskemidler eller -redskaper for å rengjøre apparatet, da det vil skade utseendet på apparatet.
5. Ta alle delene fra hverandre og vask alt tilbehør separat. Kjøttkvernen og andre deler kan vaskes i såpevann eller i oppvaskmaskin.
6. La alle delene tørke grundig før de brukes igjen.
7. Plasser tilbehøret i beskyttelseshylsen etter rengjøring og la det tørke godt.

## Garanti

Champion Nordic garanterer at dette produktet er fri for fabrikkasjonsfeil når det kommer til materialer og håndverk under 2 år i Sverige, Norge, Danmark og Finland. Garantien starter å løpe den dagen produktet kjøpes eller leveres. Champion Nordic har ikke plikt til å reparere eller erstatte produkter dersom et gyldig innkjøpsbevis ikke følger med. Denne garantien gjelder kun for produkter som kjøpes og brukes til hjemmebruk, og omfatter ikke skader som oppstår som følge av misbruk, svikt i å følge Champion Nordics instruksjoner på grunn av at produktet har blitt modifisert eller utsatt for en godkjent reparasjon, feilaktig pakking av eieren, normal slitasje eller feilhåndtering av et transportforetak.

### Korrekt avfallshåndtering

Dette symbolet på produktet eller i instruksjonene betyr at det skal kastes separat fra annet husholdningsavfall når det ikke virker lenger. Det finnes leveringspunkter og gjenbruksstasjoner som skal håndtere denne typen avfall. Kontakt lokale myndigheter eller forhandler for mer informasjon.



 **CHAMPION**

Champion ©  
Makadamgatan 14 | 254 64 Helsingborg | Sweden  
info@championnordic.se



## TÄRKEITÄ TURVAOHJEITA

Lue kaikki ohjeet huolellisesti ennen kuin käytät laitetta, ja säilytä ohjeet tulevaisuuden tarvetta varten.

- FI
1. Irrota laite aina virtalähteestä, jos sitä ei valvota, sekä ennen laitteen kokoamista, purkamista tai puhdistamista.
  2. Laitetta voivat käyttää henkilöt, joilla on alentuneet fyysiset, sensoriset tai henkiset kyvyt tai joilla ei ole tarvittavia tietoja tai kokemusta laitteen käytöstä, jos heitä valvotaan tai jos heitä on opastettu laitteen turvallisesta käytöstä ja he ymmärtävät käytön vaarat.
  3. Lapset eivät saa leikkiä laitteella.
  4. Ole varovainen, jos kulhoon kaadetaan kuumaa nestettä, sillä se saattaa roiskua ulos laitteesta äkillisestä höyrystymisestä johtuen.
  5. Ole varovainen käsitellessäsi teräviä leikkuuteriä, tyhjentäessäsi kulhoa ja puhdistaussasi laitetta (katso kohta "Puhdistaminen"). Väärinkäyttö saattaa johtaa vaaratilanteisiin.
  6. Älä jätä pakkauksen osia (muovipusseja, polystyreeniä, nauloja jne.) lasten ulottuville.
  7. Kytke laitteen virta pois ja irrota laite virtalähteestä, kun se ei ole käytössä ja ennen kuin vaihdat lisätarvikkeita tai puhdistat laitteen.
  8. Älä jätä laitetta ilman valvontaa sen ollessa käynnissä.
  9. Pidä kädet pois liikkuvista osista, lisää ruokaa aina käyttäen työntäjää.
  10. Älä käytä laitetta, jos sen virtajohto on vahingoittunut. Vahingoittunut virtajohto tulee vaihtaa valmistajan, valtuutetun huollon tai vastaavan pätevän henkilön toimesta vaaratilanteiden välttämiseksi.
  11. Älä koskaan käytä valtuuttamattomia lisäosia, sillä ne saattavat aiheuttaa tulipalon, sähköiskun tai loukkaantumisen.
  12. Älä anna virtalähteen, johdon tai pistokkeen kastua tai olla kosteuksissa nesteeseen.
  13. Tämä laite on tarkoitettu ainoastaan kotikäyttöön.
  14. Älä käytä laitetta ulkona.
  15. Ole varovainen nostaessasi laitetta, sillä se on raskas. Varmista, että laitteen pää on lukittu ja että kulho, tarvikkeet, poistoaukon suoja ja virtajohto ovat kiinnitettyinä ennen kuin nostat laitetta.
  16. Tätä laitetta ei ole tarkoitettu käytettäväksi henkilöiden (mukaan lukien lasten) toimesta, joilla on alentuneet fyysiset, henkiset tai motoriset kyvyt, tai joilla ei ole tarvittavia tietoja tai kokemusta laitteen käytöstä, paitsi jos heitä valvotaan tai heitä on opastettu laitteen käytöstä heidän turvallisuudestaan vastaavan henkilön toimesta.
  17. Lapset eivät saa käyttää tätä laitetta. Pidä laite ja sen johto lasten ulottumattomissa. Lapsia tulee valvoa, jotta he eivät leiki laitteella.
  18. Käytä tehosekoitinta ainoastaan siihen kuuluvien alkuperäisten tarvikkeiden kanssa.

## Tekniset tiedot

Jännite:	220-240V 50-60Hz
Teho:	700W
Melutaso:	Lc <85DB

## Rakenne

1. Virtalähde
2. Kytkinliitin
3. Vapautusnappi
4. Ruostumaton teräskulho
5. Vatkain
6. Vispilä
7. Taikinakoukku
8. Jauh suoja

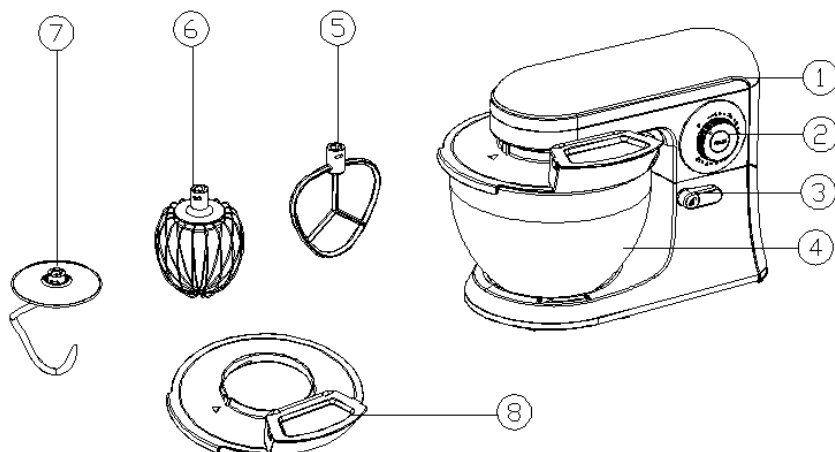

## Käyttöohjeet

- **Vatkain:** kakkujen, keksien, leivosten, täytteiden, tuulihattujen, perunamuusin jne. tekemiseen.
- **Vispilä:** kananmunille, kermalle, taikinoihin, rasvattomiin sokerikakkuihin, marengille, juustokakuille, mousseille, kohokkaille jne. (Älä käytä vispilää raskaisiin seoksiin (kuten sokerin ja rasvan vaahdottamiseen), sillä se saattaa vahingoittaa).
- **Taikinakoukku:** hiivaseoksiin.

1. Käännä vapautusnappia myötäpäivään ja nosta tehosekoittimen päätä, kunnes se lukittuu (kuva 1).
2. Kokoa jauhosuoja, työnnä ylöspäin ja sitten käännä, kunnes se on kiinnittynyt tukevasti (kuva 2).
3. Aseta kulho alustaan, paina alaspäin ja käännä vastapäivään (kuva 3).
4. Aseta työväline, työnnä ylös kunnes se pysähtyy ja sitten käännä (kuva 4).
5. Käännä vapautusnappia myötäpäivään ja laske tehosekoittimen päätä, kunnes se lukittuu (kuva 5).
6. Käynnistä laite kääntämällä kytkin haluttuun asentoon. Käännä lyhyitä pulsseja varten.
7. Käännä ja irrota työväline.

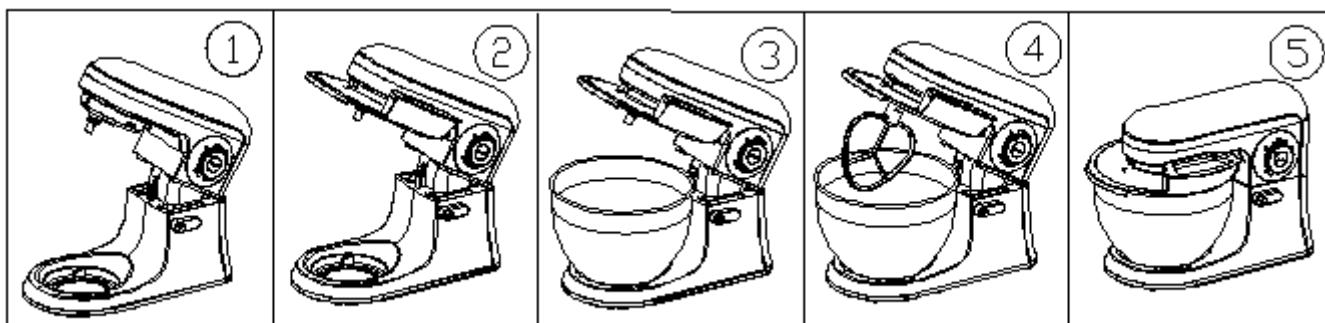

## Huom.:

- Yhden satsin prosessoinnin jälkeen anna laitteen jäähtyä huoneenlämpöiseksi ennen kuin jatkat sen käyttöä.

## Huom.:

- Kytke virta pois ja kaavi kulho lastalla tasaisin väliajoin.
- Huoneenlämpöiset kananmunat vatkaautuvat parhaiten.
- Ennen kananmunan valkuaisten vatkamista varmista, ettei vispilässä tai kulhossa ole rasvaa tai keltuaista.
- Käytä leivontaan kylmiä aineksia, ellei reseptissä sanota toisin.

## Ota huomioon leivänteossa:

- Älä ylitä maksimikapasiteettia tai ylikuormita laitteen.
- Jos kuulet laitteen ponnistelevan, sulje laitteen virta, poista puolet taikinasta ja prosessoi puolikkaat erikseen.
- Ainekset sekoittuvat parhaiten, jos lisäät nesteet ensin.

## Puhdistaminen

1. Kytke laitteesta virta pois ja irrota se virtalähteestä. Anna laitteen jäähtyä ennen puhdistamista.
2. Älä upota moottoriyksikköä veteen ja varmista, ettei laitteen sisälle pääse vettä.
3. Pyyhi moottoriyksikkö kostealla kankaalla.
4. Älä käytä teräsharjaa tai -villaa tai voimakkaita liuottimia laitteen puhdistamiseen, sillä ne vahingoittavat laitetta.
5. Pura laite osiin ja puhdista kaikki tarvikkeet erikseen. Lihamyllyn runko ja muut osat voidaan pestä saippuavedessä tai tiskikoneessa.
6. Anna kaikkien osien kuivua kokonaan ennen kuin käytät niitä uudelleen.
7. Aseta kaikki tarvikkeet suojakoteloon huolellisen puhdistamisen ja kuivaamisen jälkeen.

## Takuu

Champion Nordic takaa, että tässä tuotteessa ei ole materiaaliin tai käsityöhön liittyviä valmistusvikoja. Takuu on voimassa 2 vuotta Ruotsissa, Norjassa, Tanskassa ja Suomessa. Takuu alkaa siitä hetkestä, kun tuote joko ostetaan tai toimitetaan. Champion Nordicilla ei ole velvollisuutta korjata tai korvata tuotetta, johon ei ole voimassa olevaa ostotodistusta. Tämä takuu on voimassa ainoastaan tuotteissa, jotka ostetaan kotikäyttöön ja joita käytetään kotona. Takuu ei kata vaurioita, jotka johtuvat tuotteen väärinkäytöstä, Champion Nordicin käyttöohjeiden noudattamatta jättämisestä, siitä että tuotetta on käsitelty tai korjattu ei-hyväksyttävällä tavalla, tuotteen omistajan virheellisistä pakkaustoimista tuotetta käsiteltäessä, normaalista kulumisesta tai kuljetusyrityksen suorittamista vääränlaisista käsittelytavoista.

### Oikea hävittäminen

Tämä symboli tuotteessa tai ohjeissa tarkoittaa, että laite täytyy hävittää erillään muista talousjätteistä, kun se ei enää toimi. EU:n sisällä on jätteille erillisiä kierrätysjärjestelmiä. Lisätietojen saamiseksi ota yhteyttä paikallisiin viranomaisiin tai jälleenmyyjäsi.



 **CHAMPION**

Champion®  
Makadamgatan 14 | 254 64 Helsingborg | Sweden  
info@championnordic.se

